

ČERNÁ

SIHASAPA BRNO

č. 12

BŘEZEN 2002

NOHA



hra PÁN PRSTENU začala

16.-18.listopadu 2001 proběhl v Praze sněm Asociace TOM spojený s oslavou 10.výročí založení spolku

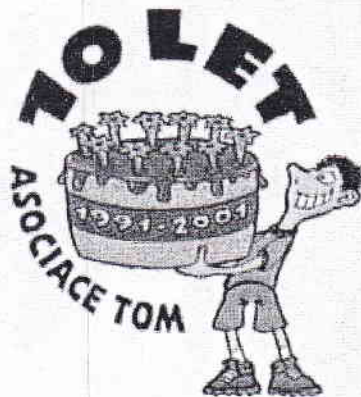

Vedoucí ze všech koutů republiky se sjeli na oslavu 10. výročí založení Asociace TOM. Po dopolední pracovní části, ve které se diskutovalo zejména o výchově mladých v oddílech a prezentaci spolku na veřejnosti, pokračovaly oslavy soutěží v plavání "**O pohár náčelníka**"

Večerní program byl slavnostní. Vyslechli jsme poselství pana prezidenta **Václava Havla**, vystoupila zde předsedkyně Akademie věd České republiky, starosta Junáka, náčelník Ligy lesní moudrosti a nakonec předseda Klubu českých turistů ing. Jan Havelka a další významní hosté. V kulturní části programu vystoupila skupina Sestry Havelkovy, TOM Zlaté Šípy představily svůj film o Asociaci TOM "**Zpravodajství Les Dnes**", skvělá byla i romská skupina Čhavorikani Luma. Tečkou za touto podařenou akcí byla společně zapěná hymna České republiky.

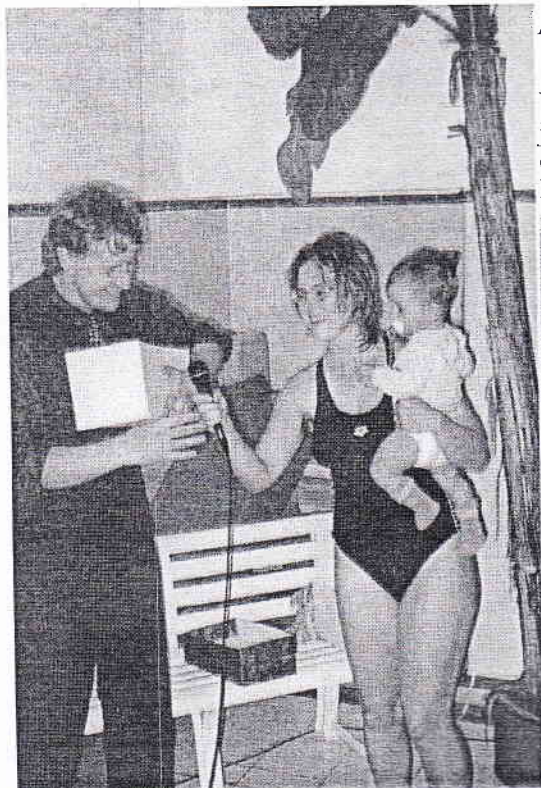

A kdo zvítězil v soutěži v plavání „**O pohár náčelníka**“

V kategorii děvčat to byla **BAGHI** jak je vidět na fotce. Samotný pohár teď máme doma, tak až k nám zavítáte můžete na něj kouknout. (je skleněný a v klubovně by mohl přijít k úrazu).



1999										
MIŠA	6:30	10:25	10:30	58:00	9:75	11:30	VŠECH ŠEST NAJEDNOU			5:07:44
GITTA	5:80	5:50	3:50	1:23:30	9:00	8:60				1:33:30
MONIKA	6:60	18:30	5:60	1:28:00	58:00	11:35				7:03:68
SONPI	4:15	9:40	3:45	9:50	22:38	5:25				56:00
WAYCA	4:10	4:10	5:65	11:95	7:20	3:70				44:60
PURIC	2:85	2:95	2:30	8:45	6:55	1:95				35:60
DATEL	3:25	2:80	2:15	7:30	7:35	19:50				43:95
BAGHI	2:60	2:90	2:05	11:54	10:20	3:90				50:60
ART	3:15	3:15	4:00	7:40	4:95	1:95				1:17:94

Na podzimní výpravě do Vtěrříže, proběhl další ročník

soutěže v UZLOVÁNÍ. Jak to dopadlo je patrné z tabulky.

Pro srovnání uvádíme i výsledky z Lednice před dvěma roky
to aby jste si mohli porovnat jak jste se "zlepšily".

2001										
IYUŠIN	4:81	6:15	1:72	12:84	9:81	6:38	AMBULÁK			ŠKOŤÁK
ZDENKA	7:41	36:22	2:58	12:74	20:20	23:83	DRAČÁK			RYBAŘÁK
INGAPI	2:75	5:42	3:49	11:92	4:14	1:56	ZKRACOVAČKA			LOĐÁK
JIRKA	6:00	10:34	5:86	---	---	---	AMBULÁK			ŠKOŤÁK
ZUZKA	7:14	4:56	4:43	---	---	3:14	DRAČÁK			RYBAŘÁK
KATKA	4:69	5:65	3:46	10:24	5:71	2:97	ZKRACOVAČKA			LOĐÁK
NIKOLA	3:13	4:25	3:93	22:60	7:99	2:18	AMBULÁK			ŠKOŤÁK
WAČINTAN	3:81	3:41	3:58	13:12	7:80	2:80	DRAČÁK			RYBAŘÁK
BAGHI	3:91	2:41	2:24	5:87	4:39	1:63	ZKRACOVAČKA			LOĐÁK
PURIC	2:43	2:47	2:28	7:09	4:44	1:91	AMBULÁK			ŠKOŤÁK
ART	2:65	2:79	2:13	8:93	3:68	1:59	DRAČÁK			RYBAŘÁK

Uzlkem roku 2001 je INGAPI.

Ou zari nrajeme nru na motivy knizky „**ran prstenu**“, která volne navazuje na nasi táborovou hru „Hobit“. Na prvni vícedenni výpravě prvni z Vás mohli získat pergamen, jehož vyluštěním jsme se dozvěděli něco více o prstenu nalezeném v podzemí v Gluma. Na dalších výpravách pak mohli pergamen získat i další z Vás. Prvním kdo tento pergamen vyluštil byl Ingapi. Po vyluštěni teď i s prstenem míříme z **Hobitína** do **Roklinky** a je nejvyšší čas neb po prstenu již začali pátrat „prstenové přízraky – černí jezdcí“, a zde v Roklince budeme pod ochranou Elfů. „Rychlost“ Vaši chůze se bude počítat podle ujitých kroků, které lze získat na schůzkách a výpravách za podmínek uvedených níže. Ten, kdo na konci měsíce bude mít kroků nejvíce, bude „**tím kdo nese prsten**“. Po celý březen je to **INGAPI**.

A tato bylo skryto v runách onoho pergamentu

Tři prsteny pro krále Elfů pod nebem,
Sedm vládcům trpaslíku v síních z kamene,
Devět mužům: každý je k smrti odsouzen,
Jeden pro Temného pána, jenž dlí na trůně
v zemi Mordor, kde se snoubí šero se šerem.
Jeden prsten vládne všem, Jeden jim všem káže,
Jeden všechny přivede do temnoty sváže
V zemi Mordor, kde se snoubí šero se šerem.

Za co a kolik bude uděleno kroků

Účast na schůzce	až 300kr
Účast na výpravě	500kr/den
Podmínka	500kr
Velká etapa	až 1000kr
Malá etapa	až 500kr
Různé	? kr

V časopise najdete i mapu STŘEDOZEMĚ po níž putujeme, chcete-li můžete si na ni najít kde je Hobitín, kde jsou Mohylové vrchy, které nás čekají na nejbližší výpravě a kde je Roklinka náš cíl.

O hobitech:

Hobiti jsou nenápadný, ale starobylý národ, dříve početnější než dnes; mají totiž rádi mír a pokoj a dobře obdělávanou půdu: jejich oblíbeným sídlištěm býval spořádaný venkov s dobrými hospodáři. Nikdy neporozuměli strojům složitějším než kovářské měchy, vodní mlýn nebo ruční stav, a neměli je rádi, ačkoli uměli obratně zacházet s nářadím. I za starých časů bývali zpravidla plaší před „Velkými lidmi“, jak nám říkají, a dnes se nám úzkostlivě vyhýbají a těžko se dají nalézt. Dobře slyší a mají bystrý zrak, a třebaže mají sklon k tlouštnutí a neradi zbytečně spěchají, jsou nicméně hbití a obratní v pohybech. Od počátku znají umění rychle a tiše zmizet, když se okolo hrne nějaký Velký člověk, kterého nechtějí potkat; a toto umění rozvinuli do té míry, že člověku může připadat čarodějné. Ale hobiti ve skutečnosti nikdy žádné čarodějnictví nestudovali a jejich nepopulárnost vyplývá jen z jejich odborné zdatnosti, kterou vzhledem k hobití dědičnosti, praxi a důvěrné spřízněnosti se zemí nemohou větší a nemotornější plemena napodobit.

Jsou to totiž malí človíčky, drobnější než trpaslíci: méně podsadí a hranatí, i když ve skutečnosti nejsou o mnoho menší.

Pokud jde o hobity z Kraje, o nichž vypráví tento příběh, za dnů míru a hojnosti to býval veselý lid. Oblékali se do jasných barev, proslulá byla jejich záliba ve žluté a zelené; ale boty nosili zřídka, protože měli na chodidlech tvrdou kůži a nohy porostlé hustými kudrnatými chlupy velmi podobnými vlasům, které mívali zpravidla hnědé. Proto jediné řemeslo, které málo pěstovali, bylo obuvnictví; měli však dlouhé a obratné prsty a uměli vyrábět spoustu jiných užitečných a pěkných věcí. Tváře mívali spíš dobromyslné než krásné, široké, jasnooké a červenolící, s ústy pohotovými k smíchu, jídlu i pití. A smáli se, jedli a pili často a důkladně: k prostoduchým žertům byli hotovi stále a k jídlu šestkrát denně (pokud je mohli dostat). Bývali pohostinní a mílovali společnost a dárky, které štědře rozdávali a dychtivě přijímali.

Je zcela zřejmé, že přes pozdější odcizení jsou hobiti našimi příbuznými: jsou nám mnohem bližší než elfové, ba dokonce i než trpaslíci. Odedávna mluvili jazykem lidí, po svém, a měli rádi i neradi vesměs stejné věci jako lidé. Jakého druhu ale přesně je náš vzájemný poměr, to se už nedá zjistit. Počátek hobitů leží hluboko ve Starých časech, které jsou dnes ztraceny a zapomenuty. Jen elfové dosud uchovávají záznamy o onom zmizelém věku a jejich tradice se zabývá téměř výlučně jejich vlastními dějinami, v nichž lidé vystupují zřídka a o hobitech tam není ani zmínka. A přece je jasné, že hobiti ve skutečnosti žili ve Středozemí už dlouhá léta, než si jich ostatní národy vůbec všimly. A protože svět byl koneckonců plný prapodivných tvorů, tito lidičkové se zdáli pramálo důležití. Za časů Bilba a jeho dědice Froda však náhle, vůbec ne z vlastního přání, nabýli důležitosti a proslulosti, a značně zamotali rady Moudrých a Velkých.



O nalezení prstenu

Jak se vypráví v „Hobitovi“, jednoho dne přišel k Bilbovým dveřím velký čaroděj, Gandalf Šedý, a s ním třináct trpaslíků: nikdo jiný než sám Thorin Pavéza, potomek králů, a jeho dvanáct druhů ve vyhnanství. S nimi vyrazil — k vlastnímu trvalému údivu — jednoho dubnového rána roku 1341 krajového letopočtu hledat velké bohatství, trpasličí poklad Králů pod Horou, pod Erebolem v Dolu, daleko na východě. Výprava byla úspěšná a drak, který poklad střežil, zahuben. A přece, ačkoli před dosažením vítězství byla vybojována Bitva pěti armád, Thorin padl a bylo vykonáno mnoho slavných činů, ta záležitost by stěží ovlivnila pozdější dějiny nebo dosáhla více než jen zmínky v letopisech Třetího věku, kdyby nebylo „náhody“ po cestě. Když se společnost ubírala do Divočiny, byla napadena skřety ve vysokém průsmyku v Mlžných horách; a tak se stalo, že se Bilbo na chvíli ztratil v černých skřetích dolech hluboko pod horami a tam, zatímco marně tápal tmou, položil ruku na prsten ležící na podlaze chodby. Dal si jej do kapsy. V tu chvíli to vypadalo jako pouhé štěstí.

Při hledání cesty ven došel Bilbo až ke kořenům hor a dál to nšlo. Na dně chodby, daleko od světla, se rozkládalo studené jezero a na skalním ostrůvku ve vodě bydlel Glum. Bylo to odporné mrňávé stvoření: pádloval v malém člunku velkýma ploskýma nohama, zíral bledýma světélkujícíma očima, dlouhými prsty chytil slepé ryby a jedl je syrové. Jedl všechno živé, třeba i skřeta, pokud to mohl chytit a zardousit bez boje. Vlastnil tajný poklad, který se k němu dostal před dávnými věky, dokud ještě žil na světle: zlatý prsten, který činil svého nositele neviditelným. Byla to jediná věc, kterou miloval, jeho „miláček“; a mluvil k němu, i když jej neměl u sebe. Přechovával jej totiž v bezpečí v díře na svém ostrůvku, pokud právě nelovil nebo nešpehoval skřety v dolech.

Možná, že by byl Bilba napadl ihned, kdyby jej měl při setkání na ruce; neměl jej však a hobit měl v ruce elfí nůž, který mu sloužil jako meč. Aby získal čas, Glum vyzval Bilba, aby si dávali hádanky, s tím, že neuhodne-li Bilbo hádanku, kterou mu dá, Glum ho zabije a sní, ale pokud Bilbo porazí jeho, udělá, co bude Bilbo chtít: dovede ho na cestu ven.

Protože byl beznadějně ztracen ve tmě a nemohl tam ani zpátky, Bilbo vyzvání přijal; a dali si navzájem řadu hádanek. Nakonec Bilbo vyhrál, spíš štěstím (jak se zdálo) než chytrostí; nakonec ho totiž žádná hádanka nenapadala a tu vykřikl, když v kapse nahmatal prsten, který sebral a už na něj zapomněl: „*Co to mám v kapse?*“ Na to Glum nedokázal odpovědět, ačkoli si vyžádal tři pokusy.

R N H M P A

F B M L M X T

F . A

I . I

Y . X
↑ . T

B . B

K . K

U . U

T . C

L . L

Y . Y

X . D

N . N

Z . Z

M . E

O . O

J . J

F . F

P . P

V . V

G . G

R . R

M . M

H . H

S . S

W . W

mapa

STŘEŽENÍ

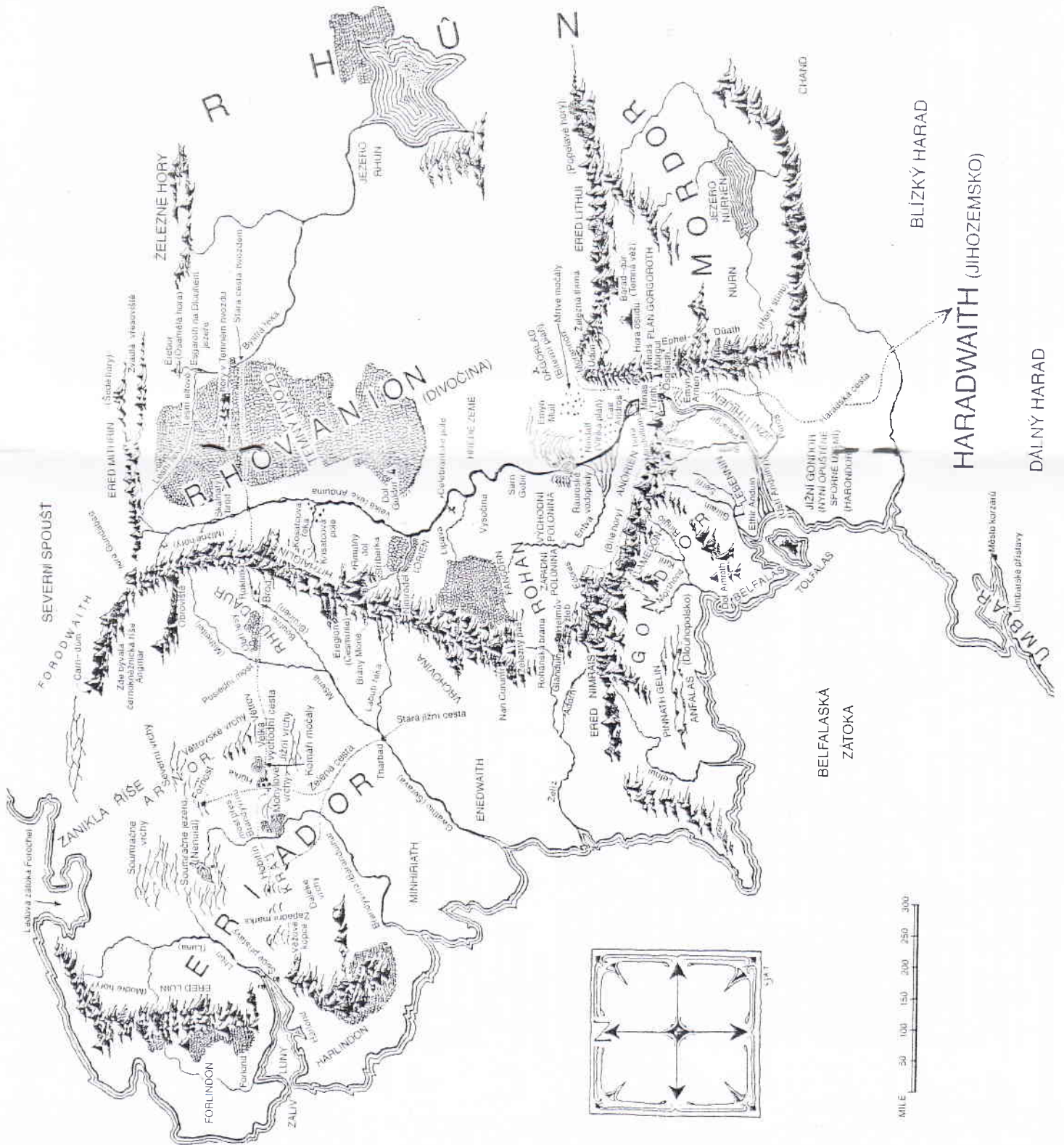

BELFALASKÁ ZÁTOKA

BLIZKÝ HARAD

HARADWAITH (JIHOZEMSKO)

DÁLŇY HARAD

0 50 100 150 200 250 300
MILE

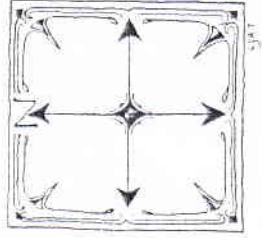

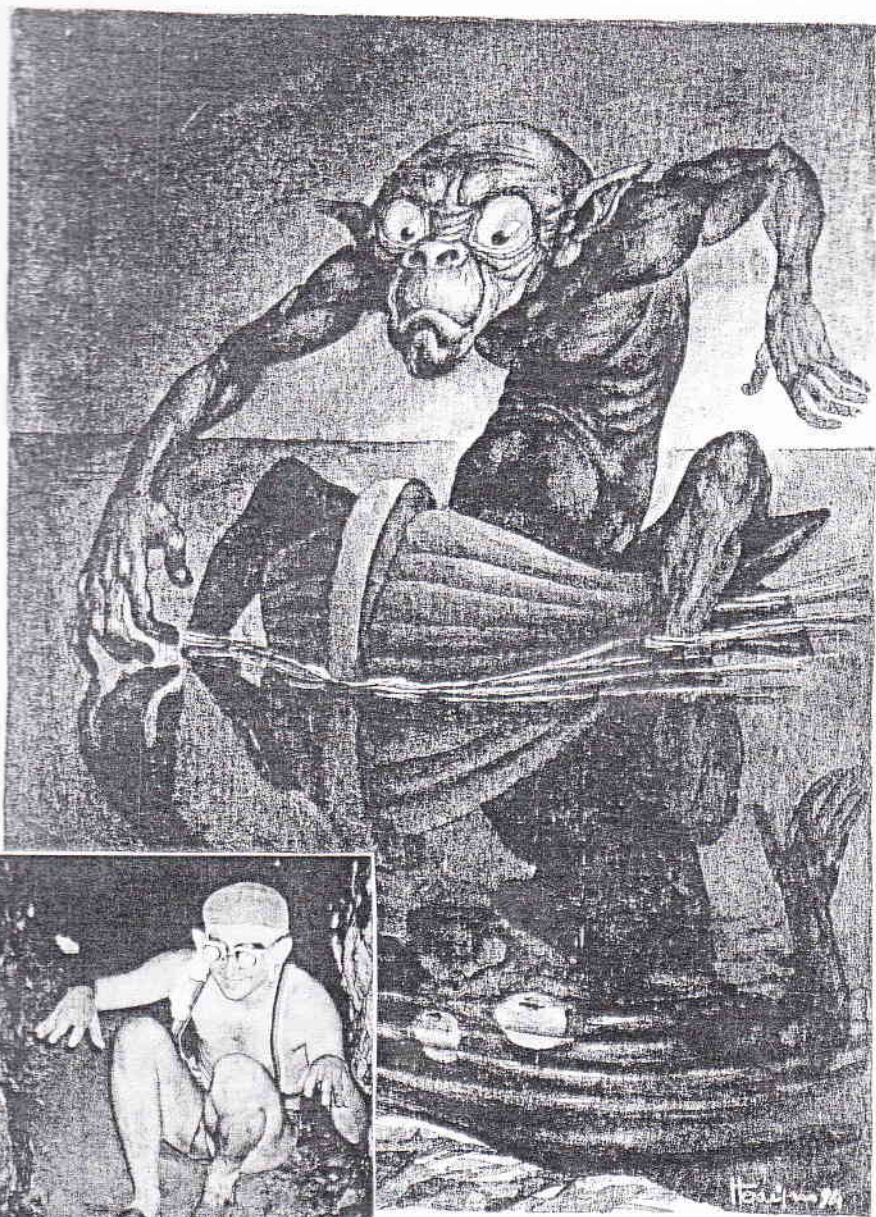

PRO PŘEDSTAVU
GLUM Z KNÍŽKY A

NÁŠ SKUTEČNÝ GLUM ZE ŠTOLY

Odborníci se, budiž řečeno, rozcházejí, zda tato poslední otázka byla podle přísných pravidel hry opravdovou hádankou, nebo jen pouhou otázkou; ale všichni se shodují, že po tom, co ji přijal a pokusil se na ni odpovědět, byl Glum vázán slibem. A Bilbo na něho naléhal, aby slovo dodržel; napadlo ho totiž, že by se tenhle slizký tvor mohl ukázat jako falešný, přestože některé sliby byly odedávna pokládány za svaté a každý kromě nejzkaženějších tvorů se je bál porušit. Po staletích samoty ve tmě však bylo Glumovo srdce černé a byla v něm zrada. Zmizel a vrátil se na svůj ostrůvek opodál v temné vodě, o němž Bilbo nevěděl. Tam, myslil si, leží jeho prsten. Měl už hlad a byl rozzlobený, a jen co bude mít svého „miláčka“ u sebe, nebude se bát žádné zbraně.

Ale prsten na ostrůvku nebyl: ztratil se, byl pryč. Z Glumova zavřisknutí přešel Bilbovi mráz po zádech, i když ještě nechápal, co se stalo. Ale Glum právě uhodl, příliš pozdě. „*Co to má v kapsíškách?*“ vykřikl. V očích mu svítil zelený plamen, když spěchal zpátky zavřadit hobita a znovu získat svého „miláčka“. Bilbo zpozoroval, co mu hrozí, právě včas a slepě se dal na útěk chodbou vzhůru od vody; a znovu ho zachránilo štěstí. V běhu totiž vsunul ruku do kapsy a prsten mu tiše vklouzl na prst. Tak se stalo, že ho Glum neviděl a proběhl kolem, střežit cestu ven, aby „zloděj“ neutekl. Bilbo ho obezřele sledoval, jak šel, klel a mumlal si o svém „miláčkoví“; z té řeči konečně i Bilbo uhodl pravdu a ve tmě mu svítila naděje: právě on našel kouzelný prsten a má možnost uniknout skřetům i Glumovi.

Nakonec se zastavili před neviditelným otvorem, který vedl k dolní bráně na východní straně hor. Tam se Glum schoulil, čenichal a naslouchal; a Bilbo pocítil pokušení zabít ho svým mečem. Soucit ho však zadržel, a ačkoli si nechal prsten, v němž spočívala jeho jediná naděje, nechtěl jej použít k zabítí ubohého tvora v nevýhodě. Nakonec sebral odvalu, přeskočil ve tmě Gluma a prchal dál chodbou, pronásledován nepřítelovými výkřiky nenávisti a zoufalství: „*Zloděj! Zloděj! Pytlík! Nenávidíme ho až navěky!*“

O Bilbových pozdějších dobrodružstvích se zde není třeba rozepisovat. S pomocí prstenu unikl skřetím strážím u brány a znovu našel své společníky. Použil prsten na své výpravě mnohokrát, hlavně k pomoci přátelům; dokud to ale šlo, tajil jej před nimi. Po návratu domů o něm víckrát s nikým nemluvil, s výjimkou Gandalfa a Froda; nikdo jiný v Kraji nevěděl o jeho existenci, jak alespoň věřil. Frodo byl jediný, komu ukázal své vyprávění o výpravě, jež spisoval.

Svůj meč Žihadlo pověsil Bilbo nad krb a své báječně kroužkové brnění, dar trpaslíků z dračího pokladu, zapůjčil muzeu, totiž Domu pamětín ve Velké Kopanině. Ale v zásuvce doma v Dně pytle choval starý plášť s kapucí, který nosil na cestách; a prsten, zajištěný jemným řetízkem, zůstával v jeho kapse.

Vrátil se domů do Dna pytle 22. června ve svém dvaapadesátém roce (1342 k. l.) a v Kraji se nic zvláštního neudálo, dokud pan Pytlík nezačal připravovat oslavu svých sto jedenáctých narozenin (1401 k. l.) V tomto okamžiku začíná naše vyprávění.



**K Hobitovi a k legendě o
znovunalezení PRSTENU**

neoddělitelně patří hádanky.

A pro připomenutí dějů a táborových
událostí, tu znovu otiskujeme Vaše
oblíbené ...



GLUMOVY HÁDANKY

Kořeny má skryté v zemi,
vypíná se nad jedlemi,
stoupá pořád výš a výš,
ale růst ji nevidíš.

Třicet běloušů na rudé liše,
napřed žvýkají,
potom dupají,
a pak stojí tiše.

Bez hlasu pláče,
bez nehtů štípá,
bez nohou skáče,
bez pysků pípá.

Bez klíče víka schránka pokladní,
a přece zlatý poklad v ní.

Nemá plíce přece dýchá,
studená a věčně tichá,
věčně pije na své zdraví,
v brnění co nerezaví.

Všechno žere, všechno se v něm
ztrácí,
stromy, květy, zvířata i ptáci.
Hryže kov i pláty z ocele,
tvrdý kámen na prach semele,
města rozvalí a krále skolí,
vysokánské hory svrhne do údolí.

Není ji vidět, není ji cítit,
není ji slyšet, nejde ji chytit.
Je za hvězdami a pod horami
a vyplňuje prázdné jámy.
Byla tu předtím a přijde pak
a nakonec ti vytře zrak

Kdo si řešení nepamatujete, můžete
nad nimi znovu bádát a přemýšlet.
Neb nikdy nevíte, kdy HO znovu
potkáte...

Dřív nežli vzejde světlo dne,
přes horstvo, jež se v mlze pne,
jdem do hlubin, kde vládne stín,
hledat své zlato kouzelné.

Znal naše kouzla zemský klín,
když rod náš v třesku kovadlin
kul klenoty a temnoty
zaháněl v slujích, kde spal stín.

A mnohý elf i dávný král
měl od nás meč, co zářně plál,
když tě náš um těm vladařům
do jilců oheň včaroval.

Dali jsme stříbru hvězdný třpyt,
korunám zlatým slunce svít -
tu krásu krás a skvělý jas
jsme předli z drátků jako nit.

Dřív než vzejde světlo dne,
přes horstvo, jež se v mlze pne,
jdem do hlubin, kde vládne stín,
hledat své zlato ztracené.

A co jsme měli pohárů
a zlaté harfy po staru,
jenže náš zpěv člověk či elf
neslýchal z hlubin, ani hru.

Sosny se s nárkem prohnuly,
zlé vichry nocí vanuly,
les rázem vzplál a plápolal
tak jako tisíc fakulí.

Zvon v údolí bil na poplach
a lidem zbělil tváře strach,
když dračí spár hůř nežli žár
jim pohřbil město v sutinách.

Dýmala hora pod lunou
v tu chvíli pro nás osudnou,
každý s ehna, než drak ho sklál
pod svými drápy, pod lunou.

Dřív nežli vzejde slunce svít,
přes chmurný, mlžný horský štít
jdem do hlubin, kde vládne stín,
mu harfy své i zlato vzít!

Tr
vit
li
bit

Dr
ak
v
u
d
n
o
u
D
r
a
k
v
u
d
n
o
u

ú
s
u
d
n
o
u
p
r
í
s
t
í

Dřív nežli vzejde světlo dne,
přes horstvo, jež se v mlze pne,
jdem do hlubin, kde vládne stín,
hledat své zlato kouzelné.

Znal naše kouzla zemský klín,
když rod náš v třesku kovadlin
kul klenoty a temnoty
zaháněl v slujích, kde spal stín.

A mnohý elf i dávný král
měl od nás meč, co zářně plál,
když tě náš um těm vladařům
do jilců oheň včaroval.

Dali jsme stříbru hvězdný třpyt,
korunám zlatým slunce svít -
tu krásu krás a skvělý jas
jsme předli z drátků jako nit.

Dřív než vzejde světlo dne,
přes horstvo, jež se v mlze pne,
jdem do hlubin, kde vládne stín,
hledat své zlato ztracené.

A co jsme měli pohárů
a zlaté harfy po staru,
jenže náš zpěv člověk či elf
neslýchal z hlubin, ani hru.

Sosny se s nárkem prohnuly,
zlé vichry nocí vanuly,
les rázem vzplál a plápolal
tak jako tisíc fakulí.

Zvon v údolí bil na poplach
a lidem zbělil tváře strach,
když dračí spár hůř nežli žár
jim pohřbil město v sutinách.

Dýmala hora pod lunou
v tu chvíli pro nás osudnou,
každý s ehna, než drak ho sklál
pod svými drápy, pod lunou.

Dřív nežli vzejde slunce svít,
přes chmurný, mlžný horský štít
jdem do hlubin, kde vládne stín,
mu harfy své i zlato vzít!

PRÁZDNINOVÉ POŠUŠNÁNÍČKO

Aby Vám přes jarní prázdniny moc nezakrněly mozečky, máme tu pro Vás pár šiferek. Prozradím jen, že v každé z nich se skrývají názvy dvou jarních kytek a ti, kteří po prázdninách přinesou správné řešení, mohou získat 500 kroků pro cestu do Roklinky.

Takže hodně štěstí!

KOZOROH NEVÍ BUDELI ZELÍ ZÍTRA RÁNO BUBLANINA BUBLÁ
USÍNÁNÍ PŘÁVĚ JEDE.

BOBULE VSTÁVÁ DEN TĚŽ OKÁČ PŘÁVĚ BLÁBOLÍ SOVÍ
UPÍREČEK SI PLÁPOLÁ KOČÁR VYJÍMEK STODOLY ZNÁSOBÍ
ROHLÍK.

P B O L D E B D Ě U L L O E B J E A C R N N Ý Í

S E M R Á B
D I Á C H K Ě
K S U A T L
K D D S Ě Ř
O E I K S Ý
V L A K A B

O D S N K E Č Á
P N Ě Ě J . Í V
A S Ž Ž A R N A
K N E N Í K H L

O E A H N R S H N J N
J X R O O Y Í O R Z K
S R J P P E V P A Í A

OSMISMĚRKA

Vyškrtáte-li v osmisměrce všechna níže popsaná zvířata, zůstane 12 písmen neproškrtnutých, a ty tvoří tajenku. Luštitelé odměna nemine a když, tak jen velmi těsně.

K M D U O L B L E V
K O P I C E T O E M
O R R E - L I Š K A
H Č A M S E J I M Z
O E S B O K B O M O
U L E M U R K Ý B K
T A P Í R P Á V U R
B A S Y S E L N V Á
L O B O S D A I O V
L A S I Č K A L L A

Kormorán, morče, kuna, páv, liška, prase, opice, buvol, krab, býk, kohout, ryba, tapír, syseľ, lemur, lelek, velbloud, kráva, los, zmije, koza, lasička, pes, sobol, veš.

10 let oddílu SIHASAPA

Už je to tak, náš oddíl letos na jaře oslaví 10 let své existence, kdy po rozpuštění oddílu Ďáblicí, jeho tehdejším vedoucím Fakírem, jsme založili náš oddíl. Je možné že k výročí vyjde speciální Černá noha, teď Vám tedy jen prozradím termín konání oslavy. Ta proběhne během OV2 25. - 26.5. 2002 pravděpodobně v Brťoví, kam kromě Vás budou pozváni i všichni dostupní bývalí členové oddílu.

VELIKONOCE 28.3. – 1.4.2002 – POLANA

Je to naše nejbližší výprava a pojedeme na horskou usedlost v nadmořské výšce 820 m.n.m., na hřebeni Vsetínských vrchů. Chata patří naší organizaci ATOM



HOROLEZCI POZOR na 6.4. 2002

Tak jako loni i letos máte možnost, v případě Vašeho zájmu (akce je dobrovolná), jet si zahorolezit a vyzkoušet si své horolezecké umění na skalách u Řikonína pod vedením zkušených cvičitelů VHT.

LETNÍ TÁBOR 29.6. – 14.7. 2002

Ti všímavější z Vás si už možná tohoto termínu všimli v plánu akcí, přesto ho znovu připomínáme, aby jste s ním počítali a dali nám vědět zda můžeme počítat i my s Vámi, zda nebudete místo prázdnin chodit do školy nebo neplánujete nějakou nemoc, či zda nebudete bedlivě sledovat televizní program anebo „pařit“ na počítači. **TAK DEJTE VĚDĚT !!!** Táboru bude opět předcházet TTT(tvrdý tábornický trénink), kde uvítáme každou pomocnou pracovitou ruku navíc, tak prosím zkuste se po nějaké poohlédnout.

POD POKLIČKOU

Tak a je tu opět oblíbená a tradiční rubrika. Jestlípak víte kdy, jste si v ní mohli číst naposledy? No už je to pěkně dávno. Některé informace, které by tu mohli být si můžete přečíst o stránku dříve a tak je n stručně:

- naposledy bylo inzerováno, že Bagh a Art čekají miminko – tak je to holčička, jmenuje se Katka a narodila se 12.3.2001.

- na sněmu (viz. str.2) nám promítali film o našich oddílech v Asociaci TOM „Zpravodajství Les Dnes“. Plánujeme jeho zakoupení a nabízíme Vám možnost jeho zapučení domů do školy (např. na konci školního roku – můžete nám tím udělat „reklamu“ mezi spolužáky).

- náš oddíl začal sbírat **Turistické známky** už máme dvě z Buchlova a ze Sloupu, jako upomínky na naše akce – visí v klubovně na nástěnce.

- pokud budete chtít pomoci svým rodičům naplánovat dovolenou na kolech, lze si v knihovně zapůjčit **Atlas cyklotras a turistických zajímavostí v Česku**, jsou zde mapky cyklotras vždy pro daný okres plus kontakty na ubytování, restaurace apod. Atlas byl vydán Klubem Českých turistů.

A	a kát
B	bi ya ka vi ce
C	ci lov ni ci
D	da la va
E	erb
F	fi hi al ka
G	gró mň ny
H	há cho vi na
CH	chleb nám dá vá
I	iris
J	ja kum lano ovan pas nún bí ly
K	krá lov stvi
L	la ko ni e
M	ma vá
N	ná rod
O	o o o
P	pa řád ní g

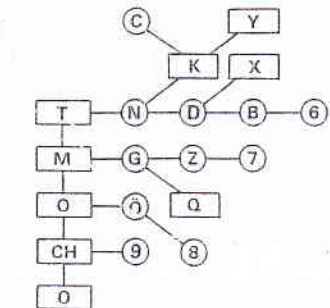
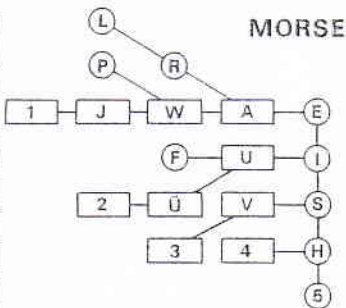

Q	kyš ká ža bák
R	ra rá šek
S	se ke ra
T	trám
U	u če ny
V	vy vá le vy
W	wa wa wa
X	xé no kra tes
Y	ya ya ya
Z	zo lo gi e
	začatek vysílání
	konec zprávy
omyl / nurozumim	
rozumim	
1	
2	
3	
4	
5	
6	
7	
8	
9	
0	

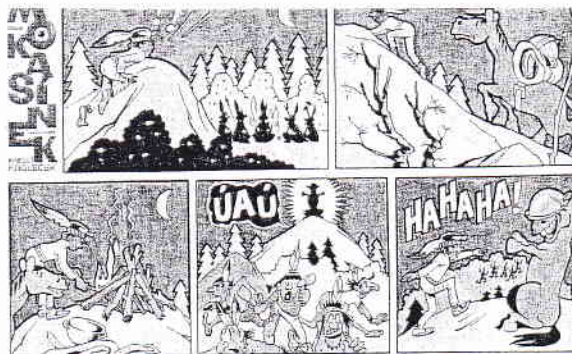

... A TO UŽ
JE OPRAVDU
VŠE. *[Signature]*

vydává:
TOM 9925
SIHASAPA